



## RIVSET® Portable

Pince de rivetage hydrau-électrique

Le rivetage, une solution rapide sans pré-perçage

# BÖLLHOFF

## Dimensions

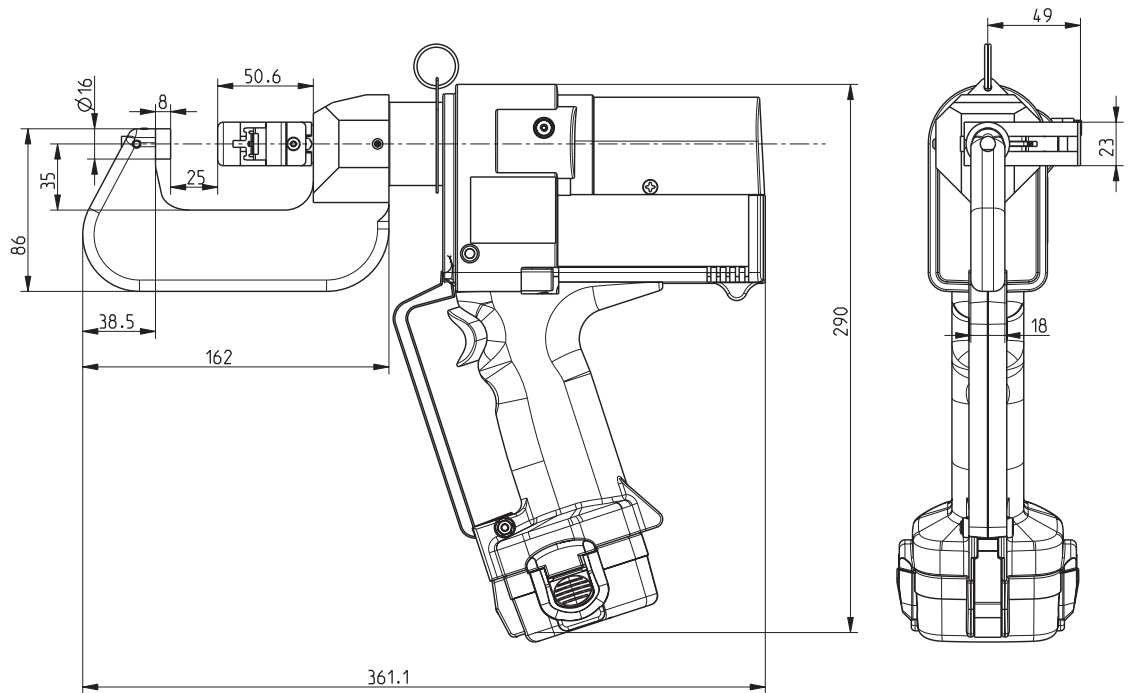

## Description

Cette pince a été conçue pour s'adapter à un grand nombre d'applications tout en minimisant l'investissement :

- 3 versions de cols de cygne de profondeur : 35 mm - 140 mm - 200 mm
- 2 types :
  - puissance 35 kN / capacité acier doux / aluminium 3 mm
  - puissance 50 kN / capacité acier doux / aluminium 5 mm

### Une pince complète comprend :

1 unité de rivetage hydrau-électrique, 1 module d'alimentation, 1 batterie (montée sur l'unité), 1 chargeur, 1 batterie de rechange, 1 manuel d'utilisation, 1 mallette de transport.

La pince peut également fonctionner sur secteur.

Les rivets sont conditionnés sur bande plastique.

Diamètres 3 mm et 5 mm

## Caractéristiques

Poids	4,9 à 10 kg
Profondeur du col de cygne	35 mm / 140 mm / 200 mm
Effort de rivetage	35 kN / 50 kN
Temps de cycle	3 à 5 s
Epaisseur totale des tôles à assembler - Acier	2 à 5 mm
Autonomie	Environ 300 rivets par batterie

