

## RIVCLINCH® 10010 P75 Pass

Pince de clinchage polyvalente

- Oléo pneumatique
- Grande course 100 mm sécurisée
- Mains libres : commande par pédale à double niveau
- Puissance 75 kN
- Fortes épaisseurs d'acier doux

# BÖLLHOFF

## Dimensions

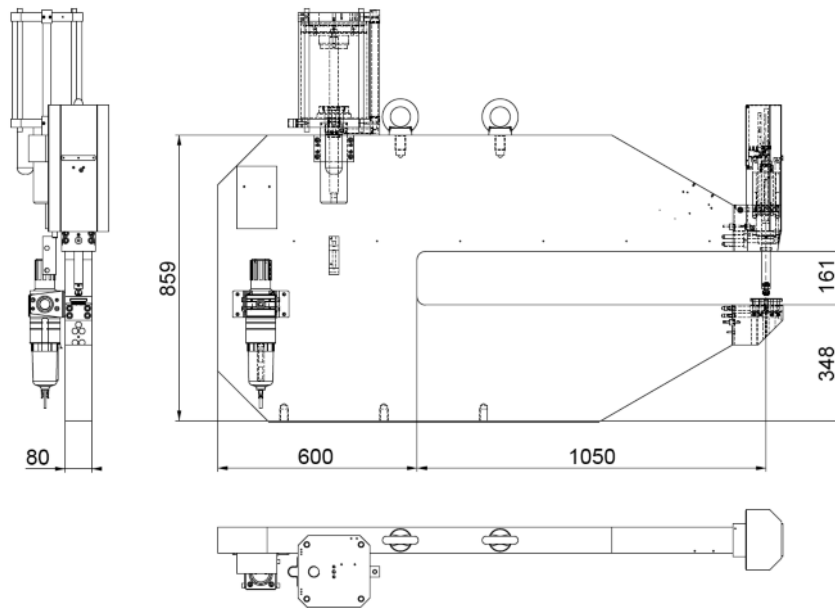

**RIVCLINCH® 10010 P75 Pass**

## Description

La pince de clinchage fixe oléo pneumatique RIVCLINCH® 10010 P75 Pass est particulièrement destinée à l'assemblage de **pièces volumineuses et de fortes épaisseurs**.

Son système PASS : Passive Approach Stroke System est une **course d'approche à basse pression** pour garantir la sécurité de l'opérateur.

**Son installation est très facile** : il suffit de la raccorder au réseau d'air comprimé à 6 Bar à l'aide du raccord rapide.

En comparaison à la soudure par points, le clinchage est écologique : il ne dégage pas de fumée, pas d'étincelles, pas de bruits, pas de détérioration des revêtements.

## Spécifications techniques

Pression d'air d'utilisation	6 Bar
Effort d'assemblage	75 kN
Temps de cycle	2,5 s
Course totale	100 mm
Profondeur	1050 mm
Type de points	Rond ou rectangulaire
Capacité acier doux	6 mm

